



ARXIUS VERTICALS

EQUIRO

1922

UN SEGLE D'ACTIVITAT

EQUIRO
1922

EQUIRO és una marca de ROIG I FILLS ASSOCIATS, SL, empresa industrial de caràcter familiar que, amb diverses denominacions, ha mantingut una activitat ininterrompuda des de l'any 1922.

L'empresa va iniciar la seva activitat com una metal·listeria i ha anat evolucionant cap a altres especialitzacions i sectors, enfocant-se al sector públic, dissenyant i fabricant equipaments i serveis per a museus i centres d'exposició i elements de mobiliari urbà

ELS NOSTRES PRODUCTES

EQUIRO
1922



Arxiu vertical, pintes

Equipament per a reserva d'obres d'art.



Arxiu horitzontal, planers

Armaris de calaixos per a reserva de plànols, mapes, teixits i d'altres objectes.



Armaris i prestatgeries

Armaris i prestatgeries construïdes a mida per a emmagatzemar tot tipus d'objectes.



Vitrines

Vitrines per a museus i centres d'exposició.

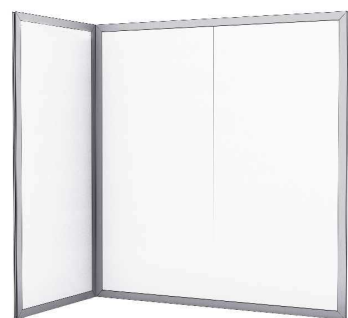

Parets mòbils

Sistema modular de plafons per a exposar objectes de col·leccions permanents o exposicions temporals.



Mobiliari auxiliar

Carros per a transportar quadres, suports per a bobines, taules de treball i altre mobiliari específic per a zones de reserva.

L'activitat de la empresa en el sector d'equipaments per a museus i centres d'exposició s'inicià amb la fabricació d'un sistema d'arxiu vertical per a la Fundació Miró, l'any 1974, la primera instal·lació d'aquest tipus a l'estat espanyol.

Atenent les demandes dels nostres clients hem ampliat la nostra gamma de productes a d'altres equipaments per a museus i centres d'exposició.

Hem dissenyat i fabricat una sèrie de mobiliari que inclou vitrines d'exposició, suports expositius diversos, parets mòbils, mobiliari per a la reserva i la conservació com ara armaris, prestatgeries, planeres, taules de treball i d'altre tipus de mobiliari auxiliar per a zones de reserva.

PROJECTES A MIDA



EQUIRO
1922

El nostre centre de producció està situat a l'Hospitalet de Llobregat, Barcelona.

Es tracta d'una nau industrial de 1800 m² equipada amb la maquinària i de les eines que són pròpies per desenvolupar la nostra feina.

També disposem de mitjans de transport propis que ens permet actuar amb autonomia.

TIPUS D'ARXIUS VERTICALS

GUIA SUPERIOR

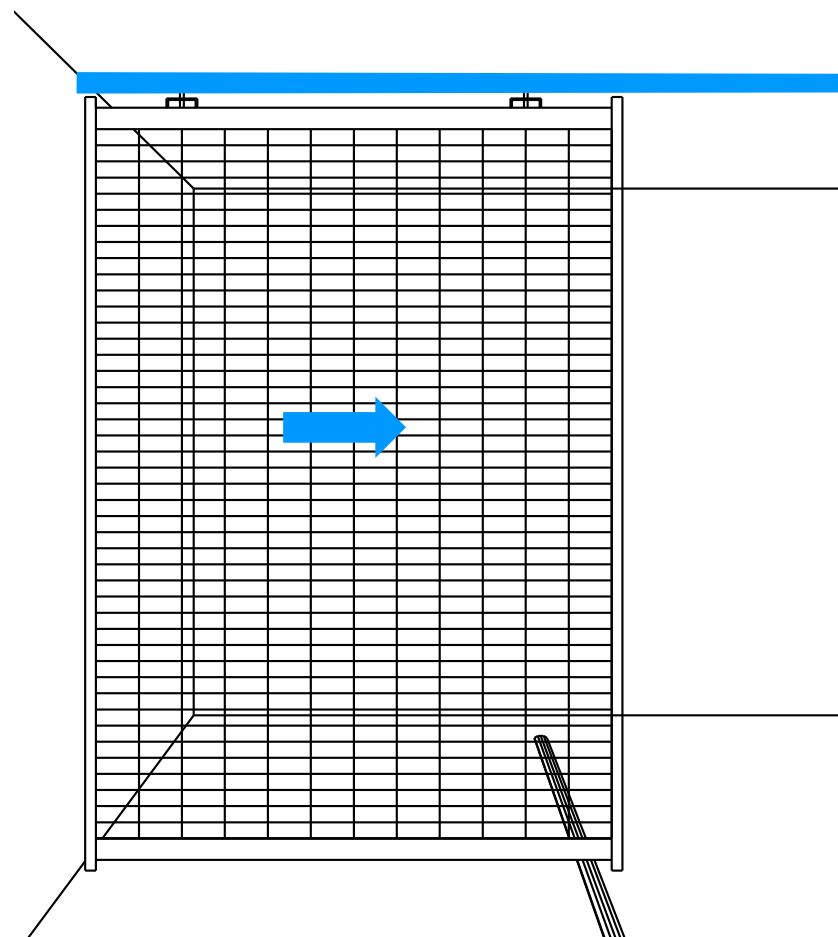

✓ El mecanisme de rodament de les pintes és a la part superior

AMB RODES, GUIA INFERIOR

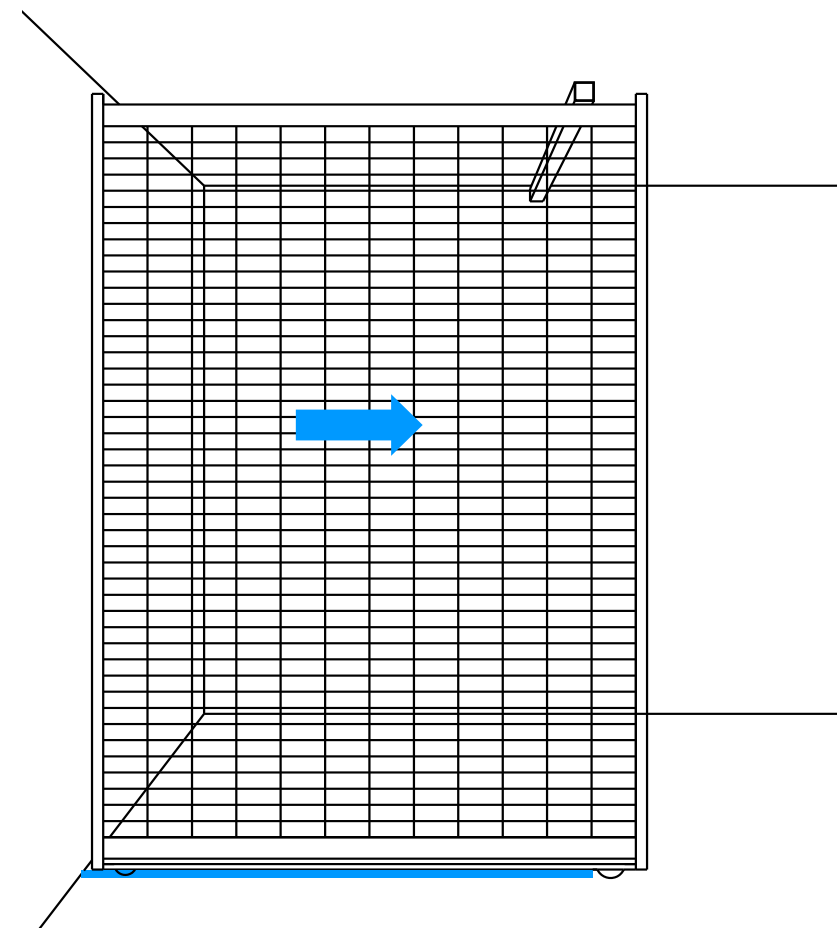

✓ El mecanisme de rodament de les pintes és a la part inferior

PINTES FIXES

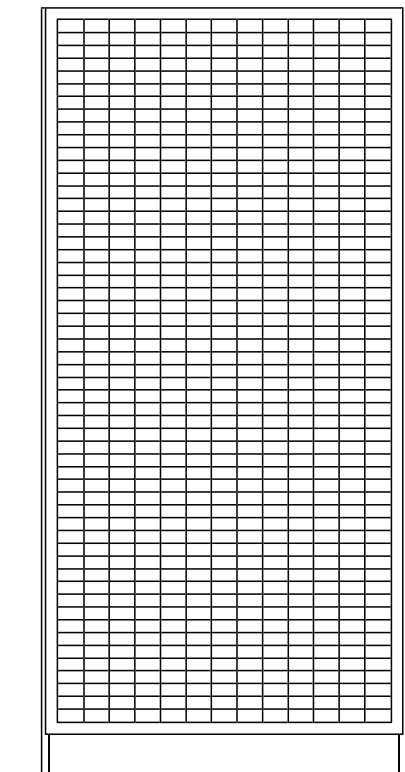

✓ Plafons fixats a la paret.



EQUIRO
1922

Disseny a mida: adaptem la instal·lació a l'espai disponible del client.

Muntatge mecànic: ens permet accedir fàcilment a l'espai d'instal·lació. No es produeixen soldadures durant el muntatge. Facilita el trasllat de l'arxiu o la seva ampliació.

Flexible: el nostre sistema permet una distància variable entre pintes en funció de les necessitat de reserva i augmentar la capacitat de càrrega per pinta si és necessari.

Silenciós: desplaçament sense soroll.

Expedit: es pot accedir de forma còmode a l'interior de l'arxiu per a tasques de gestió i manteniment de la reserva.

Versàtil: diverses opcions de colors i acabats. Gran nombre de complements com frontals, tiradors, tancaments perimetrals.

Accessoris: ganxos per penjar quadres, peanyes i prestatgeries per objectes de pes.

DETALLS DE LA PINTA MUNTATGE MECÀNIC

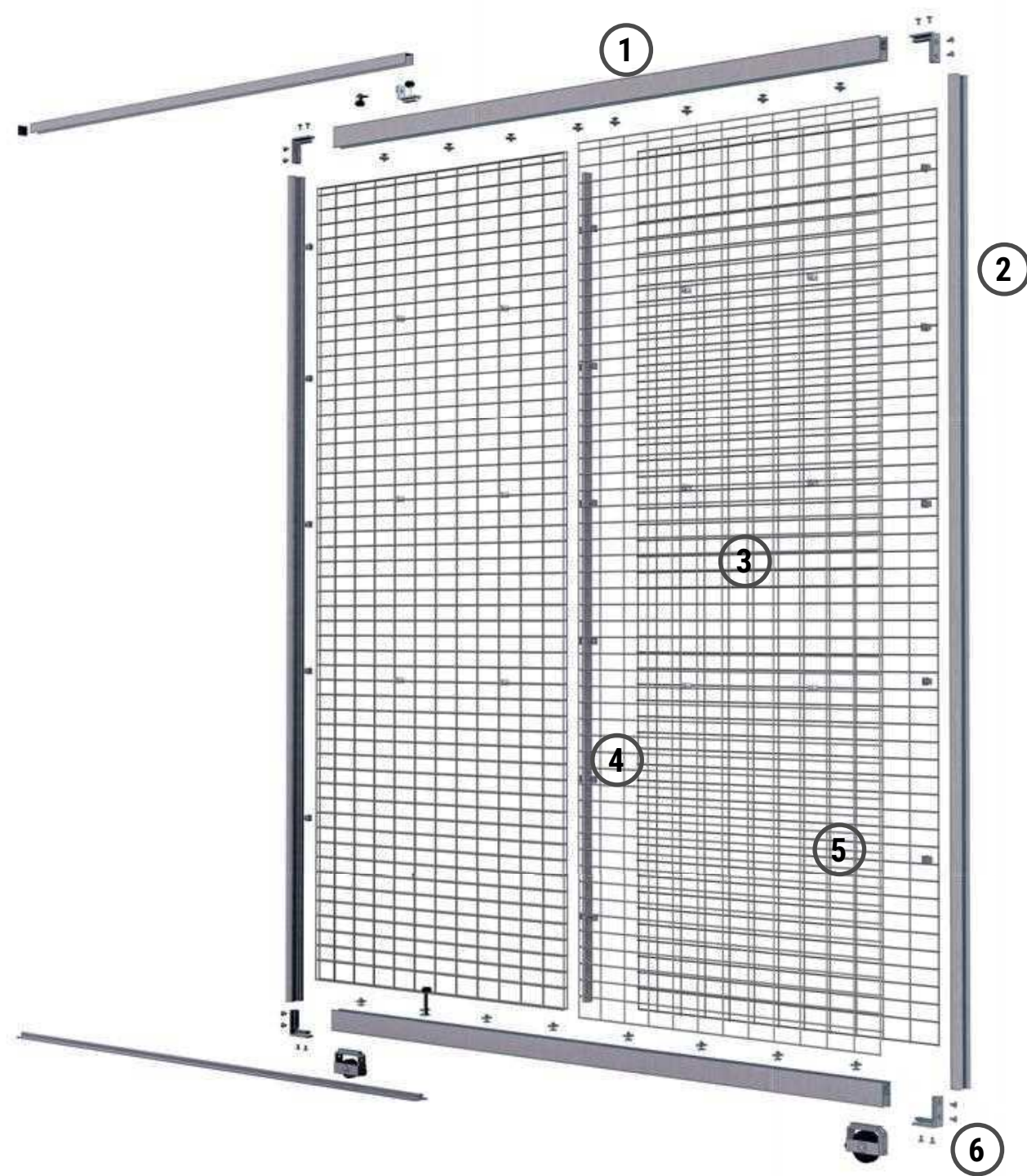

Perfil horitzontal marc "H"



Perfil vertical marc "V"



Malla doble electrosoldada



Unió de malles i perfils



Peça policarbonat unió malles



Escaires

EQUIRO
1922

Aprofitant l'experiència en aquesta activitat hem desenvolupat diversos elements constructius de tecnologia pròpia per aconseguir un sistema constructiu que inclou la fabricació de perfils d'acer a mida, peces d'unió mecànica, mecanismes de moviment i elements d'unió que ens permet garantir la qualitat i la funcionalitat dels nostres equipaments d'arxiu vertical.

PINTES AMB GUIA SUPERIOR

EQUIRO
1922

Plafons metàl·lics suspesos d'una guia superior. El mecanisme de rodament està situat a la part superior de les pintes. A la part inferior de l'estructura s'hi ubica un guidor per a mantenir la trajectòria de la pinta.

L'estructura que suporta les pintes pot estar fixada al sostre o bé pot ser autoportant, amb pilars i bigues metàl·liques.



DETALLS DE PINTES

GUIA SUPERIOR

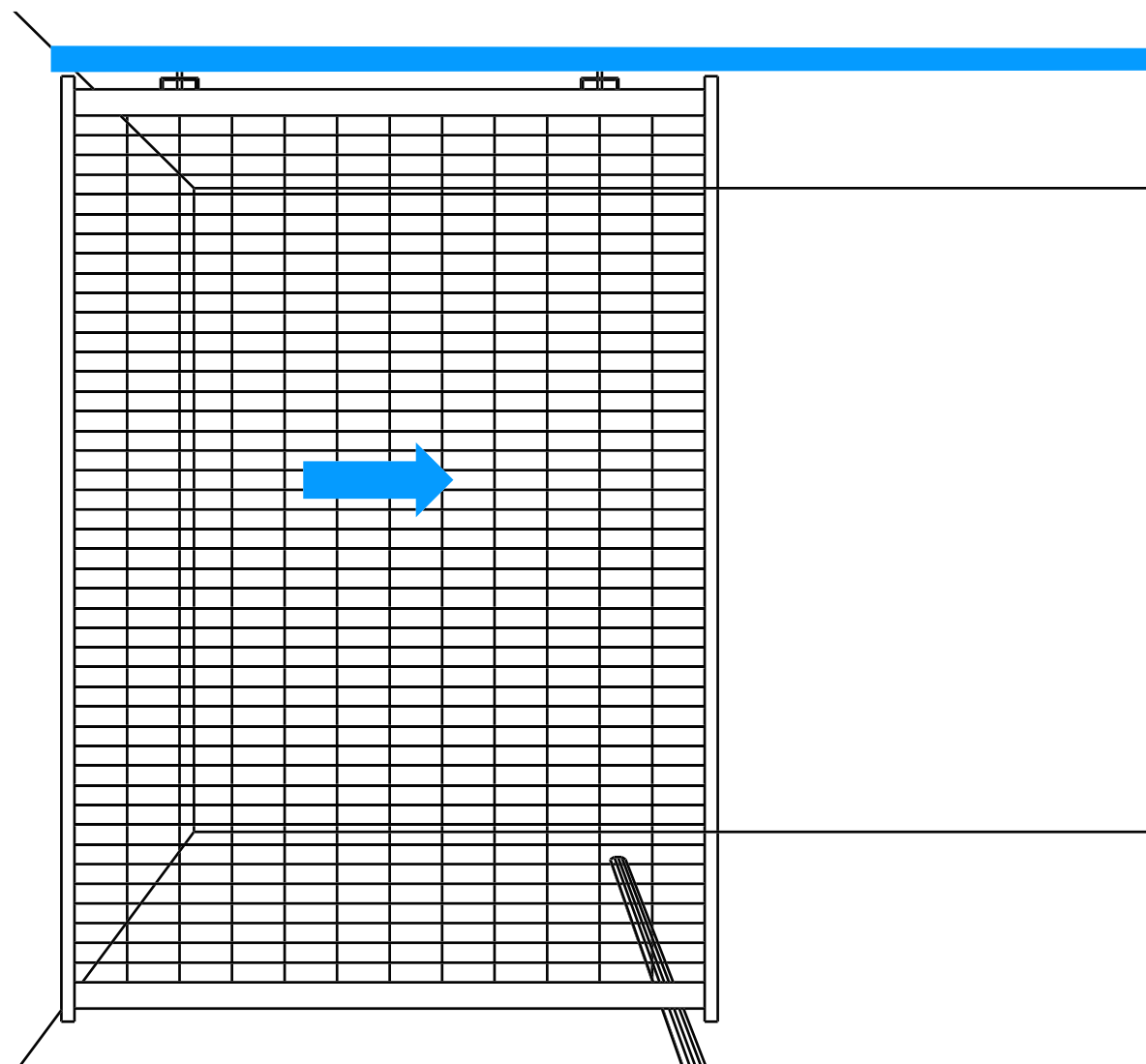

- ✓ Adequat per a grans magatzems
- ✓ Permet formats molt grans i càrregues superiors als 500 kg per pinta
- ✓ El pes es suspèn des d'una guia superior

Vista lateral

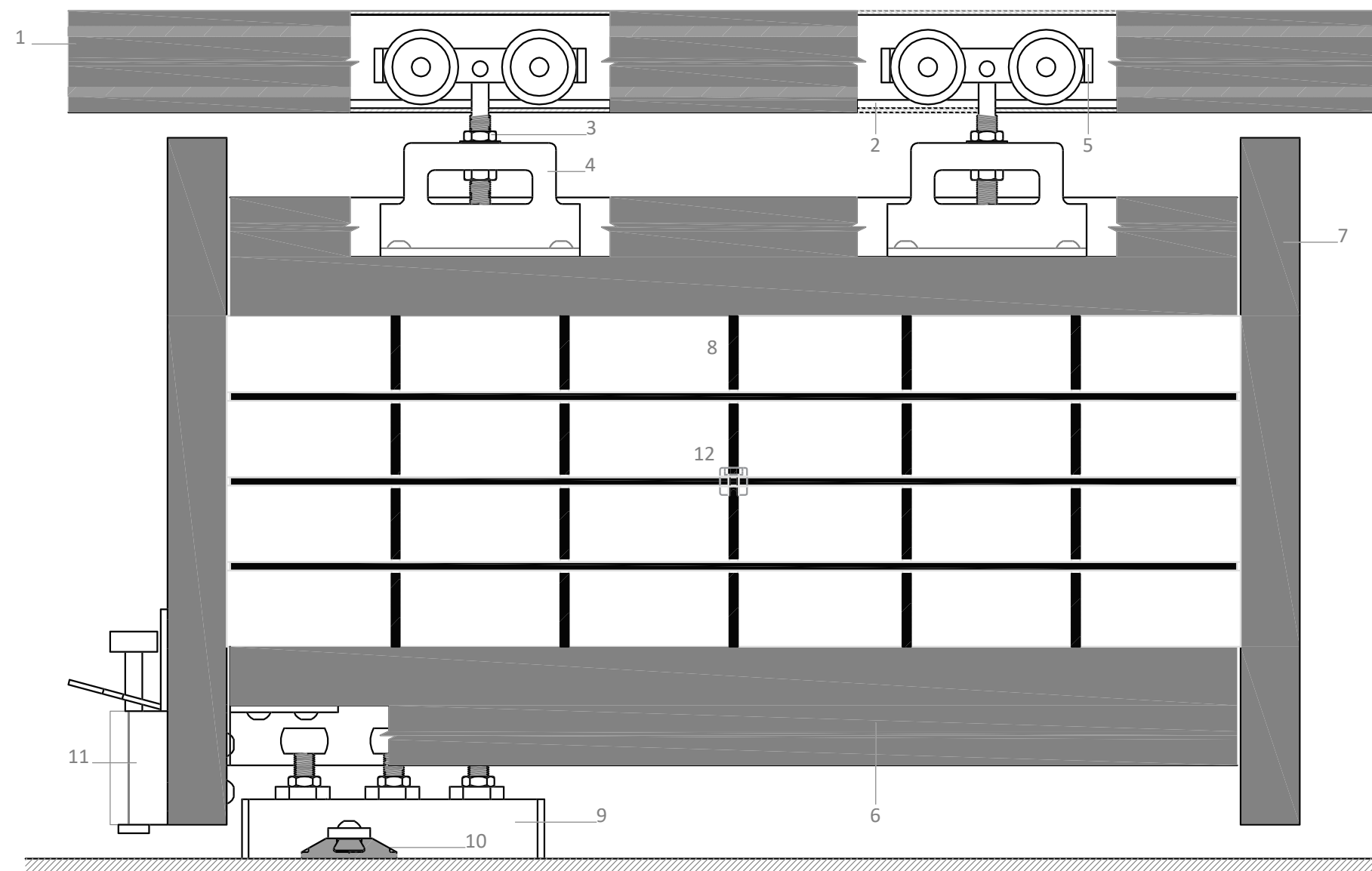

1. Perfil guia superior
2. Banda de rodament
3. Roller
4. Suport del roller

5. Topall de fre
6. Perfil horitzontal del marc "H"
7. Perfil vertical del marc "V"
8. Malla doble electrosoldada

Secció frontal

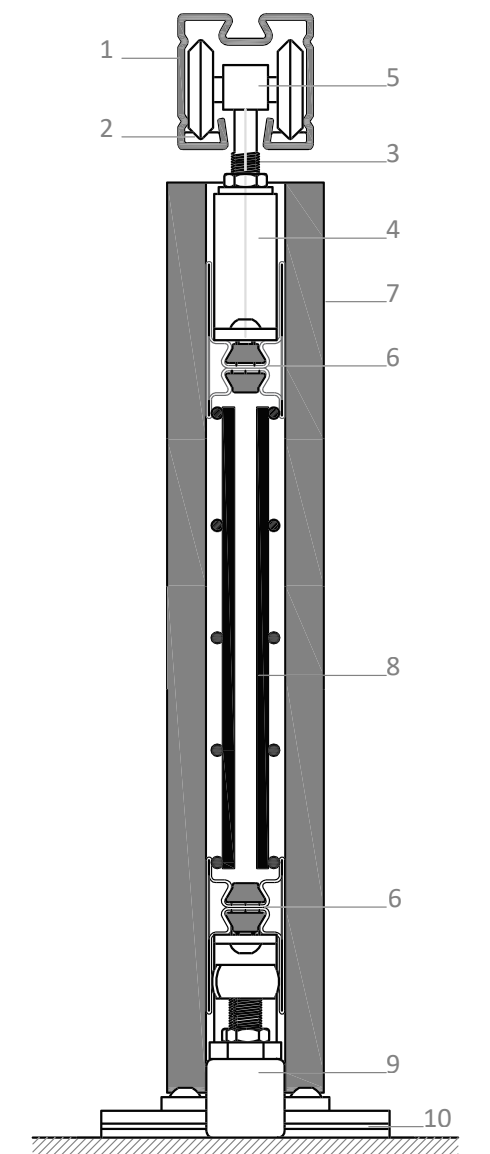

9. Guiador de 3 punts
10. Perfil guia inferior
11. Retenedor (opcional)
12. Peça de policarbonat per unió de malles

PINTES AMB RODES, GUIA INFERIOR

EQUIRO
1922

Sistema de rodament inferior, amb rodes.
Cada pinta incorpora una roda davantera que la guia en tot el seu recorregut i una roda posterior acanalada que es desplaça sobre una guia inferior a l'interior de la estructura.

Opcionalment es pot instal·lar una tarima sobre el terra amb una guia encastrada que guia la pinta en tot el seu recorregut.

L'estructura de l'arxiu és autoportant, formada per pilars i bigues metàl·liques.

Opcionalment es poden fer tancaments laterals i superiors.

DETALLS DE PINTES AMB RODES INFERIORS

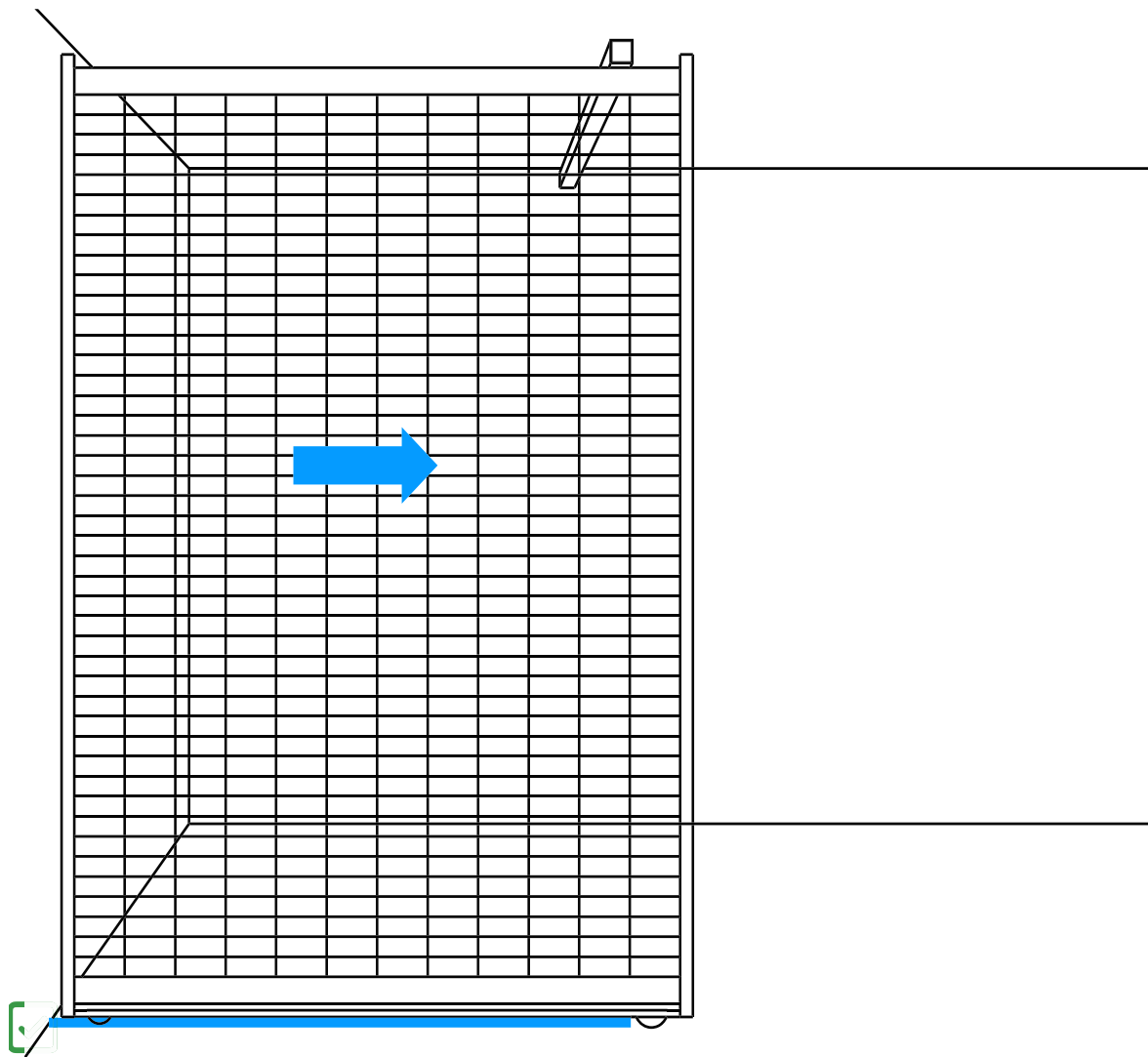

- ✓ Adequat per quan es necessita una estructura autoportant.
- ✓ Pinta fins a 3,00 m de profunditat i 2,50 m d'alçària.
- ✓ El lliscament és mitjançant rodes inferiors i guiatge superior.

Vista lateral

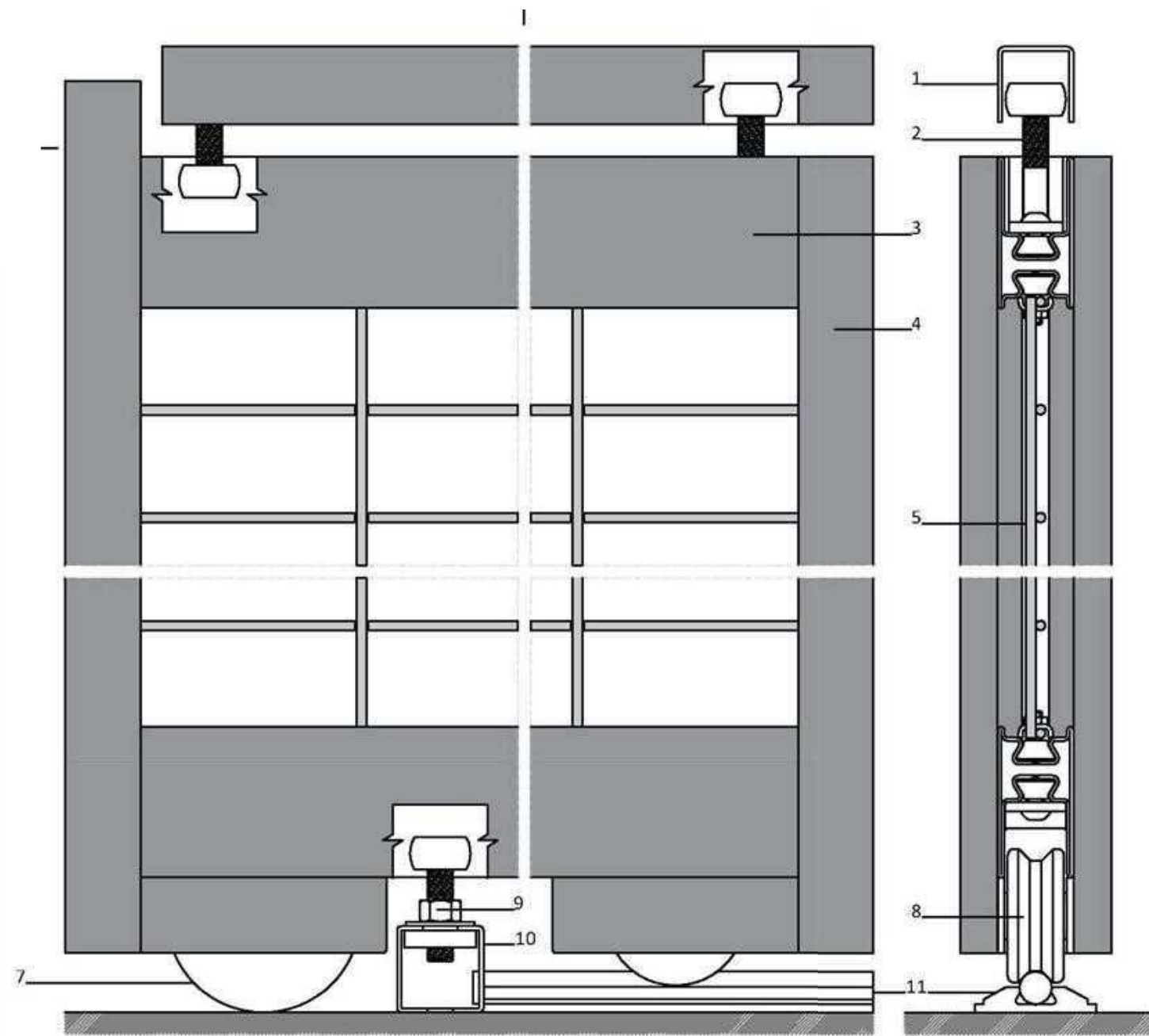

Secció frontal

1. Perfil guia superior
2. Guiadors superiors
3. Perfil horitzontal marc "H"
4. Perfil vertical marc "V"
5. Malla simple
6. Tapeta
7. Roda davantera
8. Roda posterior acanalada
9. Guidor inferior
10. Perfil guia inferior
11. Carril guia roda

Vista superior

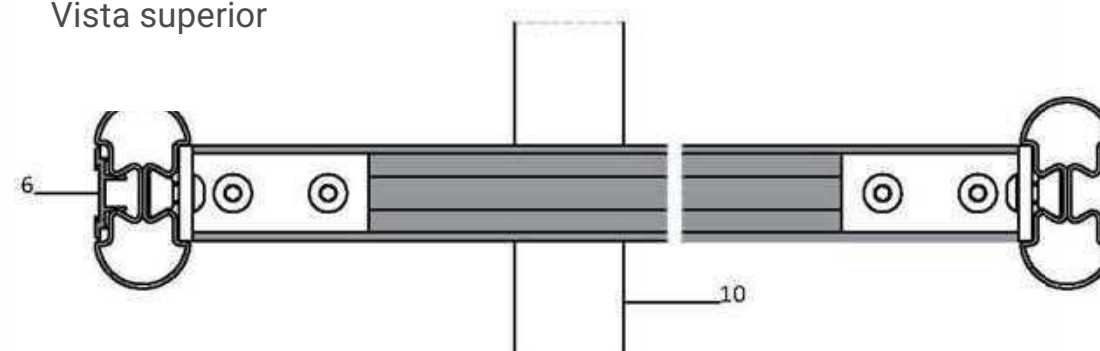

PINTES FIXES A PARET

EQUIRO
1922

Les pintes fixes estan pensades per aprofitar l'espai de parets de zones de reserva. Molt adequades per a obres de gran format.

El sistema permet ampliar, base d'afegir mòduls, l'espai que es disposi o desitgi.

El pes descansa al paviment i es fixa a la paret.

DETTALLS D'ESTRUCTURA FIXA

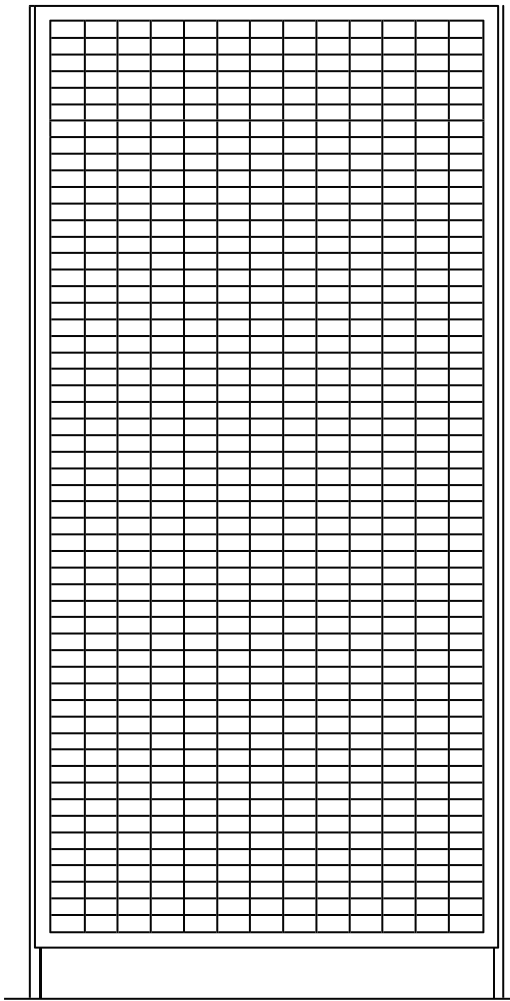

- ✓ Per aprofitar l'espai i formats de gran dimensions.
- ✓ El sistema permet ampliar d'elements tota l'espai disponible al llarg de la paret.
- ✓ Es pes descansa al paviment i es subjecte a la paret.

1 pinta ancorada a paret

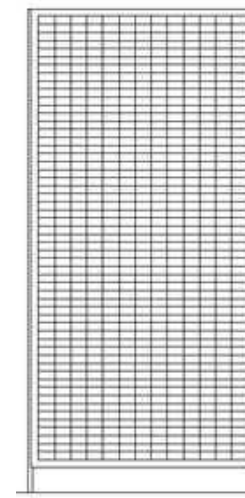

2 pintes ancorades a paret

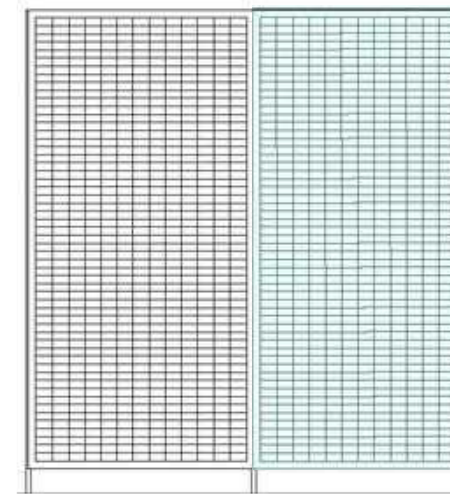

3 pintes ancorades a paret

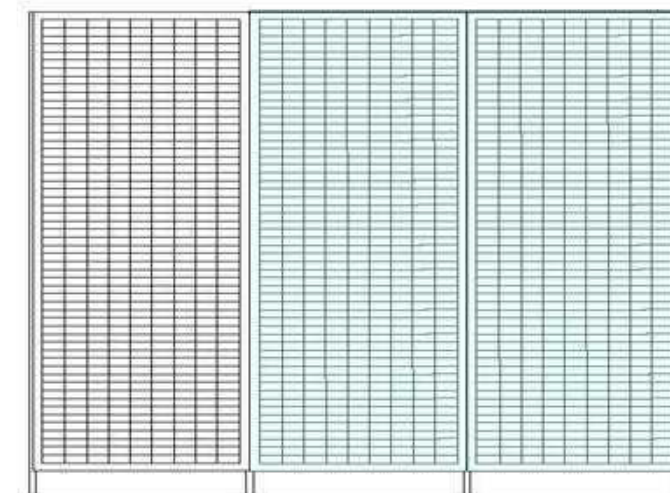



ACABATS DE LA TARIMA

EQUIRO
1922

Opcionalment es pot instal·lar una tarima per a encastar-hi una guia que manté una trajectòria recta de la pinta en tot el seu recorregut.

ACABATS DELS FRONTALS

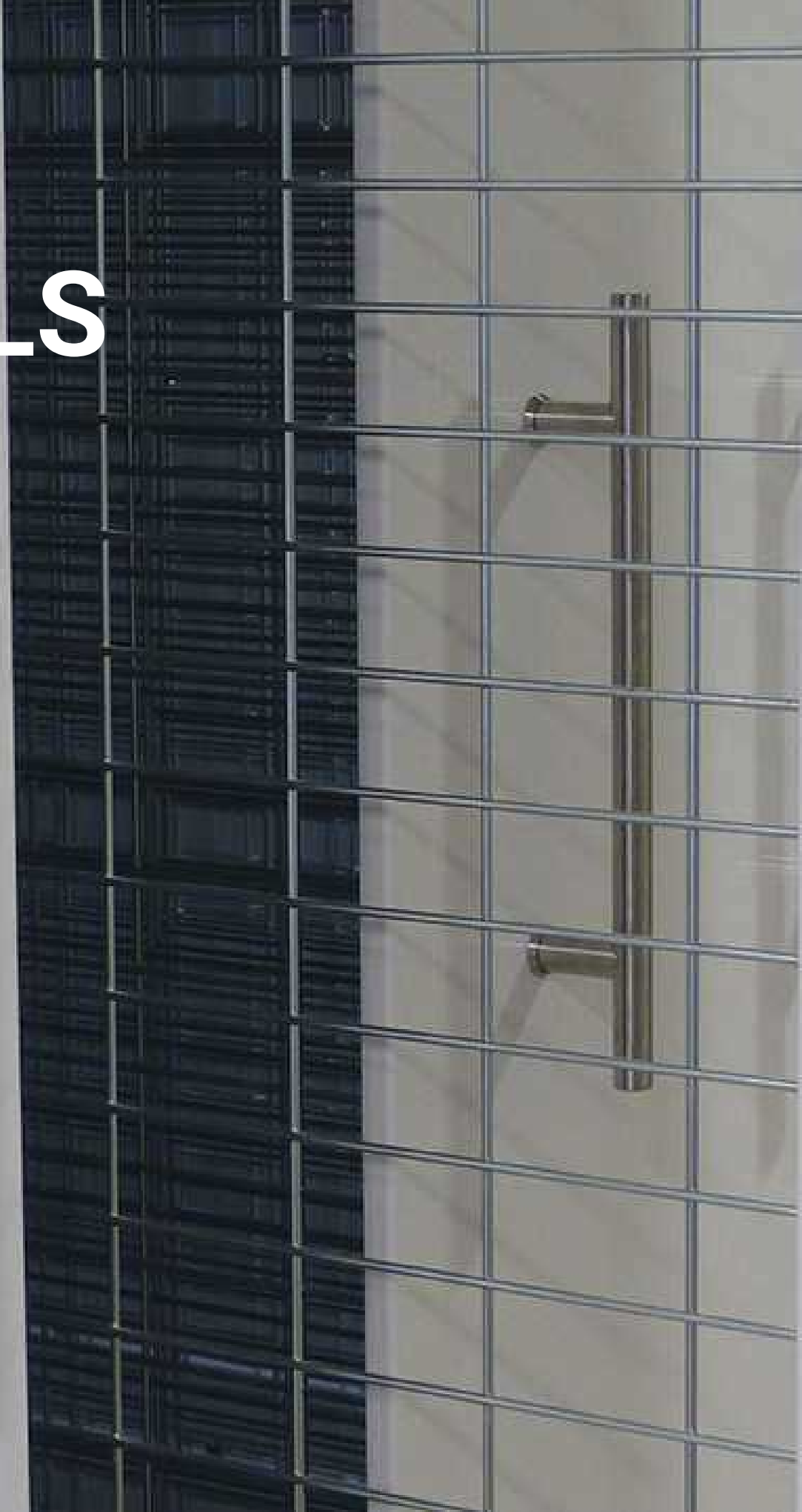

EQUIRO
1922

Si es desitja es poden incorporar frontals a les pintes. Els frontals ens permeten un tancament de l'arxiu per a protegir l'obra reservada de la pols, la llum o d'altres factors que la poden afectar.



EQUIRO
1922

ELEMENTS ACCESSORIS



EQUIRO
1922

Hem creat diversos accessoris pensats per a facilitar la reserva de l'obra artística a les malles: ganxos, peanyes i suports.

ACCESSORIS

GANXO FIX

EQUIRO
1922

Vista frontal

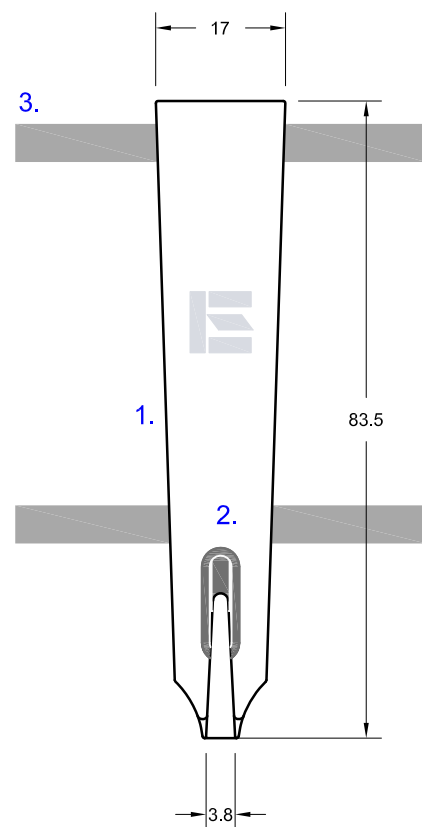

Vista lateral

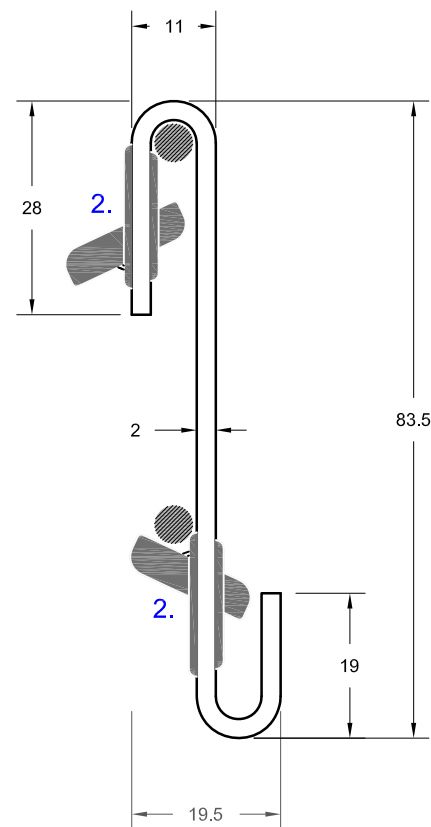

Vista posterior

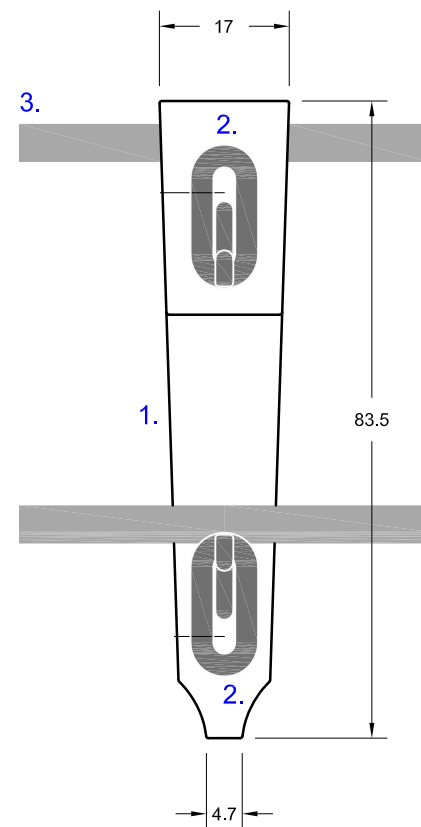

1. Ganxo "EQUIRO"
2. Bloqueig de seguretat
3. Malla de 50 mm alt

Ganxo d'acer inoxidable de secció plana, de disseny propi, per a penjar quadres en arxius verticals. Dissenyat per usar en malles de filferro de 5 mm amb una modulació de 50 mm d'alt.

Es subministren en caixes de 100 ut.

El ganxo es penja a qualsevol tram horitzontal de la malla i es recolza en el tram inferior. Opcionalment poden incorporar unes peces de bloqueig de seguretat que fixen el ganxo a la malla als extrems superiors i inferior.

Suporten un pes de fins a 75 kg

ACCESSORIS

GANXO REGULABLE

Vista frontal

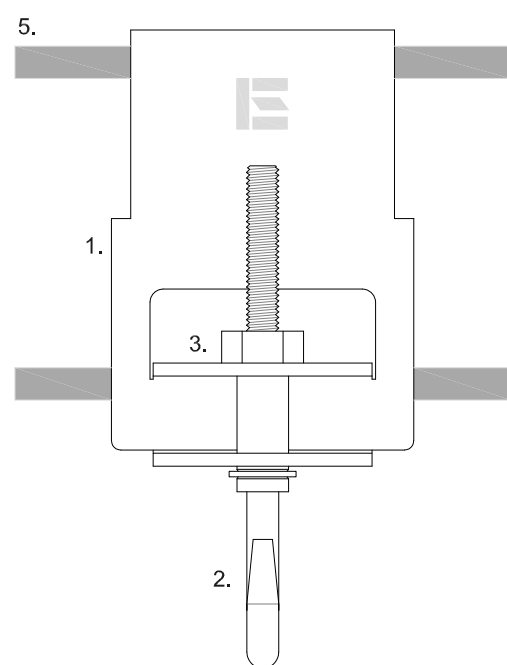

Vista lateral

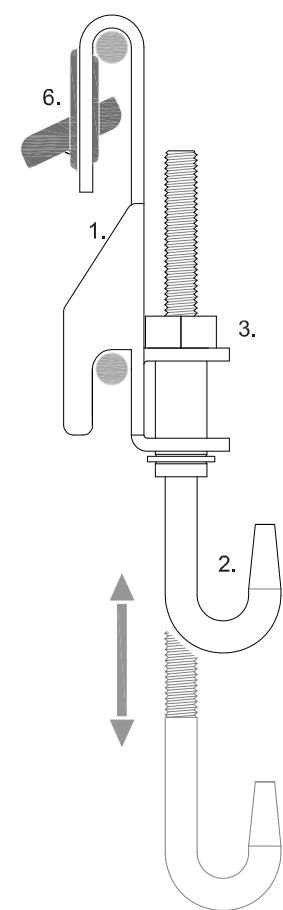

Vista posterior

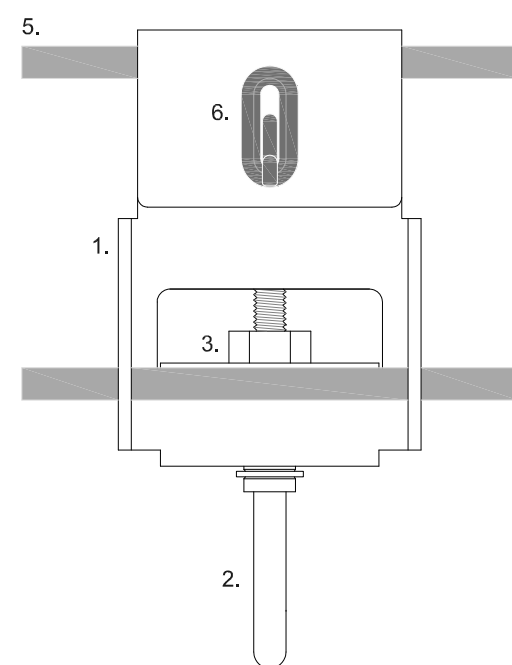

PLANTA

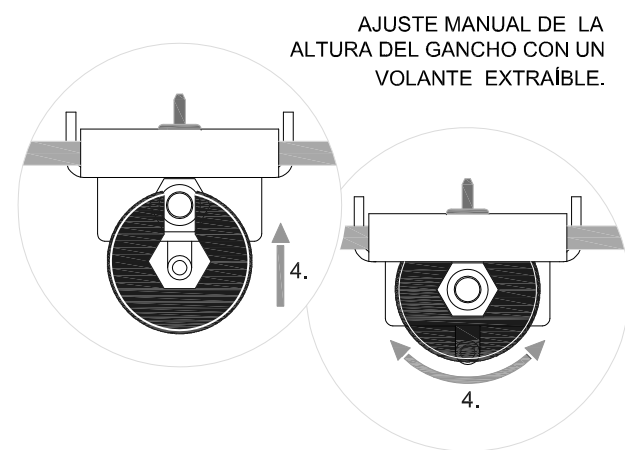
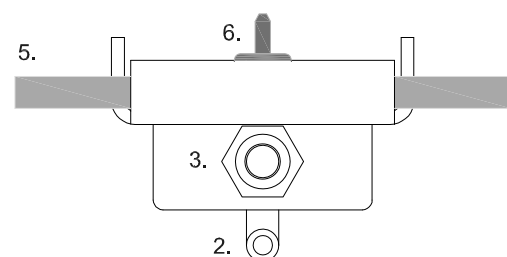

AJUSTE MANUAL DE LA
ALTURA DEL GANCHO CON UN
VOLANTE EXTRAIBLE.

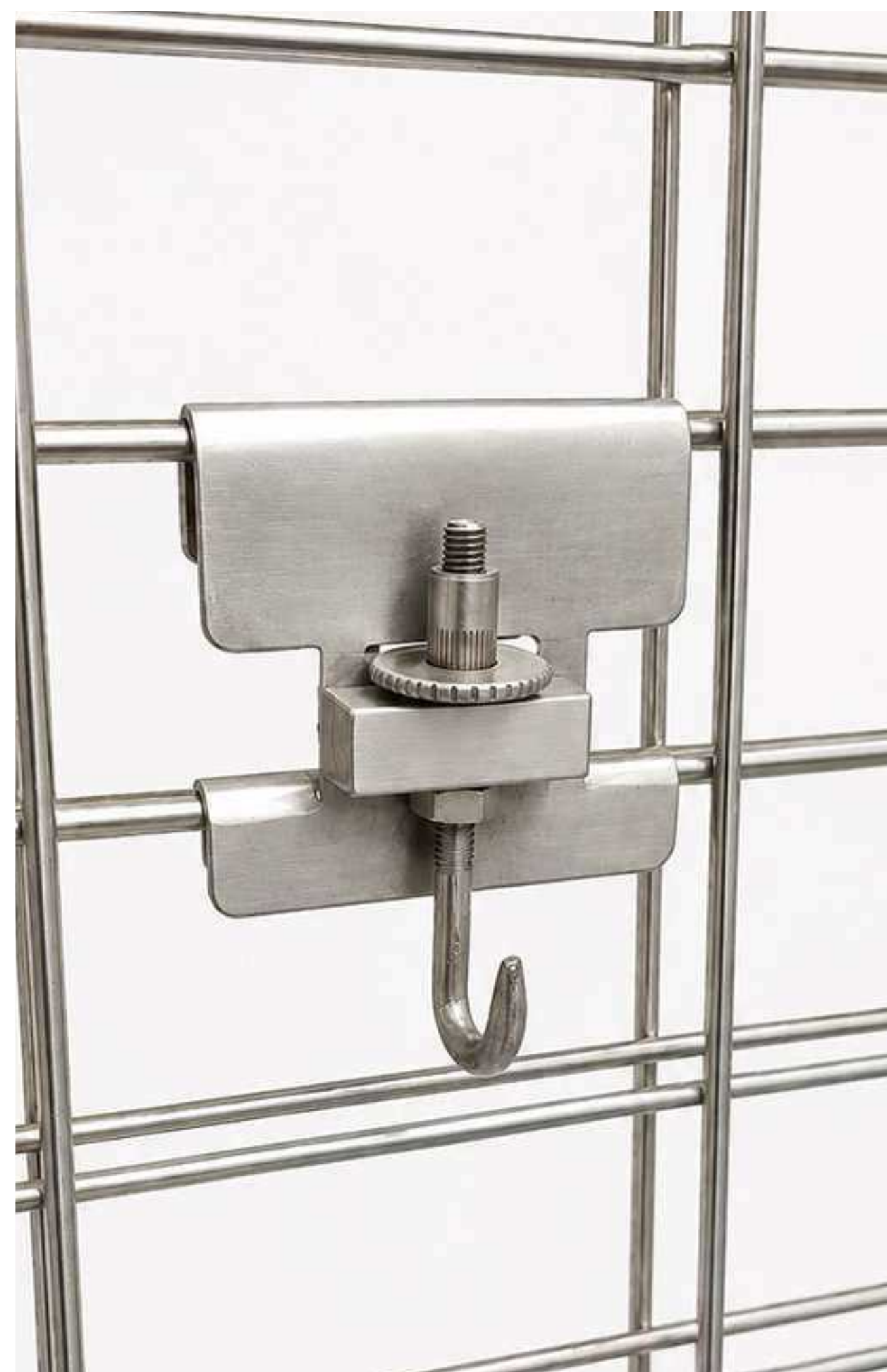

EQUIRO
1922

Hem dissenyat un ganxos especial per usar en els casos de peces de gran format que es recolzen sobre peanyes o suports inferiors on es necessita que el ganxo superior sigui regulable en alçària.

Aquest ganxos es recolzen sobre dos trams horitzontal de la malla i poden suportar fins a 150 kg.

ACCESSORIS

PEANYA INFERIOR

Vista lateral

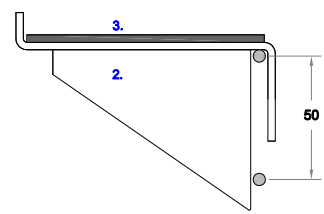

Vista frontal

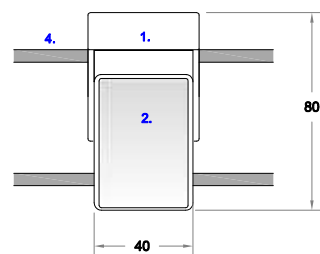

Suport per a malla de filferro de 4,5 mm amb una modulació de 100x50 mm alt.



Planta

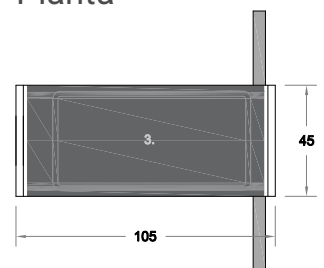

Vista lateral

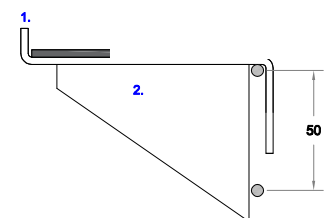

Vista frontal

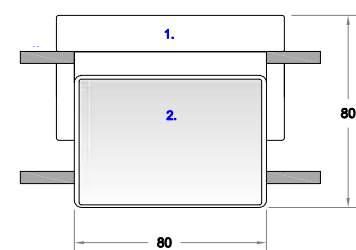

Suport per a malla de filferro de 4,5 mm amb una modulació de 100x50 mm alt.

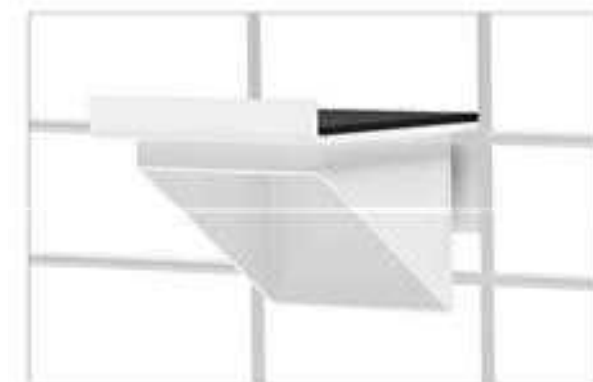

Planta

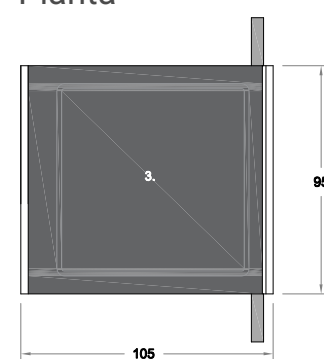

EQUIRO
1922

Peanyes per suport de peces de gran pes que requereixin suport inferior. Es construeixen amb dos amplades diferents, de 45 mm i 95 mm.

Peces d'acer amb acabat pintat al forn amb resines.

Superfície de suport amb escuma de polietilè que no conté residus químics ni gasos residuals que puguin afectar a les obres reservades.

Es subministren en jocs de dues unitats.

Suporta fins a 100 kg



ACCESSORIS

SUPPORT INFERIOR

Vista lateral

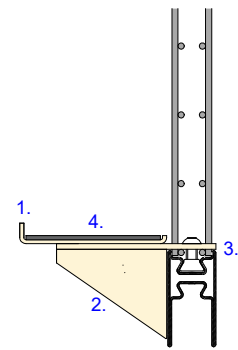

Vista frontal

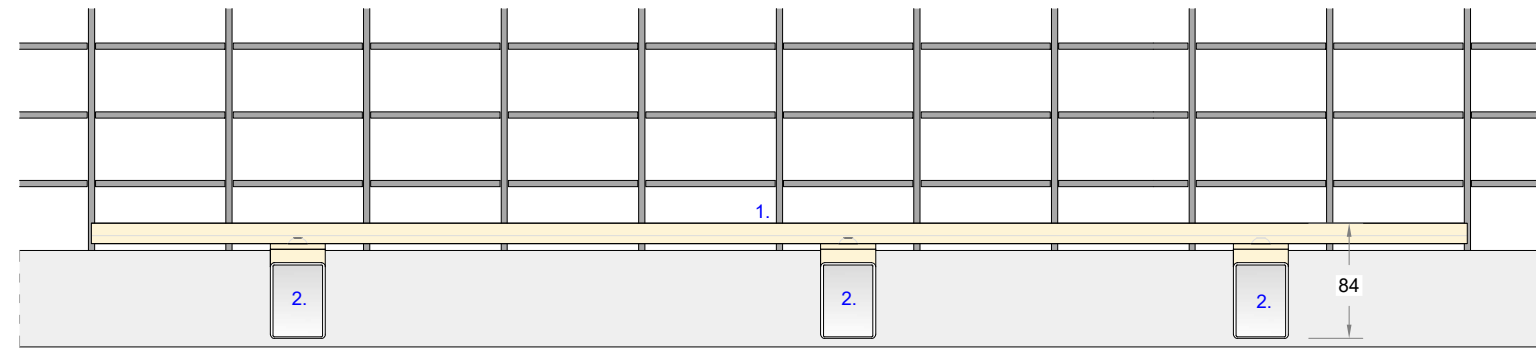

Vista planta

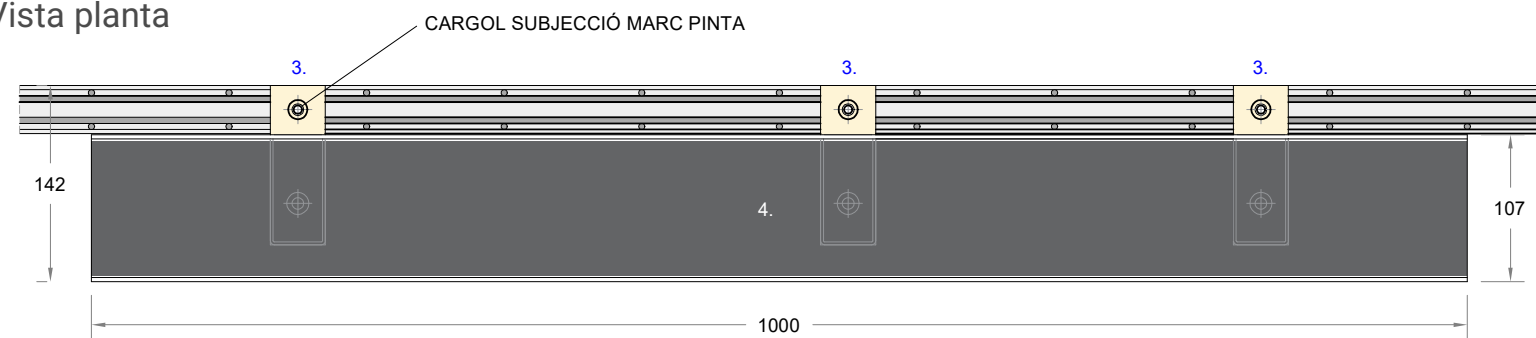

EQUIRO
1922

Suports inferiors per a obres de gran pes en forma de lleixa per a repartir el pes en tota la superfície.

Es fabriquen a mida, d'acord amb les necessitats del client.

Fabricats en acer, acabat pintat al forn amb resines.

PROJECTES REALITZATS

EQUIRO
1922



MUSEO SOROLLA
MADRID
2025



EQUIRO
1922

CENTRO MARCELINA PONCELA
VALLADOLID
2022



EQUIRO
1922

68

69

70

71

72

73

74

75

TEA - TENERIFE ESPACIO DE LAS ARTES
TENERIFE
2022



EQUIRO
1922

COL·LECCIÓ PRIVADA
MADRID
2022

EQUIRO
1922



FUNDACIÓ CARMEN & LLUÍS BASSAT
MATARÓ, BARCELONA
2022



EQUIRO
1922

COL·LECCIÓ PRIVADA
BARCELONA
2017-2022



EQUIRO
1922

MUSEU D'ART CONTEMPORANI

EIVISSA

2021



EQUIRO
1922

FUNDACIÓ PRIVADA VILA CASAS
BARCELONA
2021



EQUIRO
1922



COL-LECCIÓ PRIVADA
CASTELLÓ
2020

EQUIRO
1922

FUNDACION JOAN MIRÓ
BARCELONA
2017



EQUIRO
1922

MUSEU JACINT RIGAU
PERPINYÀ
2017



EQUIRO
1922

MUSEO NACIONAL DE ESCULTURA
VALLADOLID
1999

EQUIRO
1922



FUNDAÇÃO DE SERRALVES
PORTO, PORTUGAL
1997



EQUIRO
1922

MACBA
BARCELONA
1994

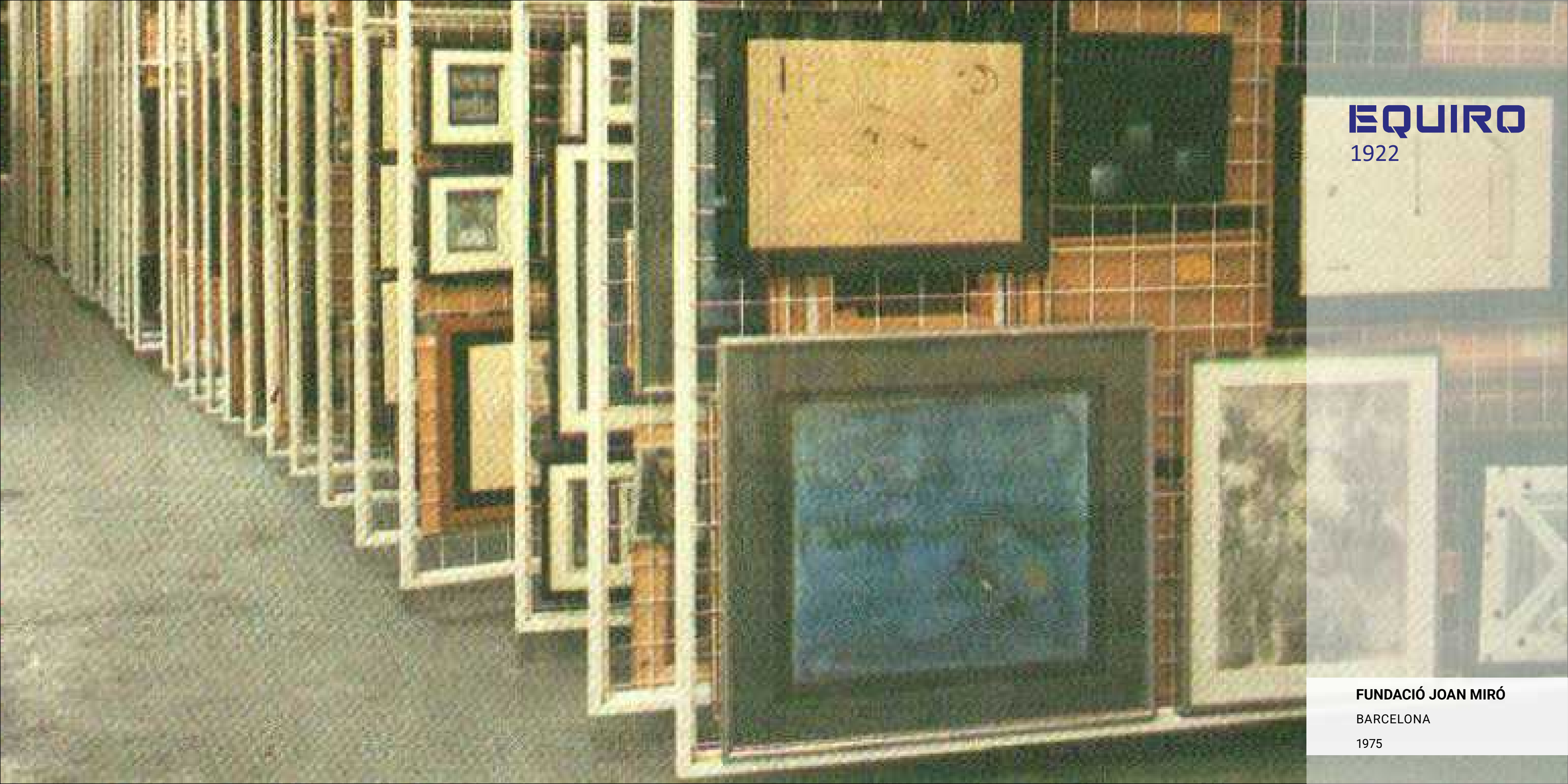

EQUIRO
1922

FUNDACIÓ JOAN MIRÓ
BARCELONA
1975

RELACIÓ DE PROJECTES REALITZATS

· Ajuntament de Castellbisbal

· Ajuntament de Roses

· Ajuntament de Sant Feliu de Guíxols

· Ajuntament de Tortosa

· Ajuntament de El Masnou

· Ajuntament d'Espot

· Archivo de La Real Chancillería, Valladolid

· Artgrafic, S.A., Barcelona

· Arxiu Històric de La Ciutat, Barcelona

· Ayuntamiento de Alcalá De Henares

· Ayuntamiento de Málaga

· Ayuntamiento de Morón de La Frontera

· Ayuntamiento de San Bartolome de Tirajana

· Banc Sabadell

· Banco de España, Madrid

· Bassat Partners, SL

· Caixa de València, València

· Caixa d'estalvis de Sabadell, Sabadell

· Caja Rural de Granada, Granada

· Can Balaguer

· Casa Àsia, Barcelona

· Casa de Cultura del Masnou, El Masnou

· Centre Cultural de La Fundació La Caixa

· Centre d'art Santa Mónica, Barcelona

· Centre de Cultura Contemporània, Barcelona

· Centre de Lectura De Reus , Reus

· Centro Atlántico de Arte Moderno, Las Palmas

· Cnes. Pedro Fco. Ferra Tur, S.L.U

· Col·lecció Caixafòrum, Hospitalet De Llobregat

· Col·lecció Sunyol , Barcelona

· Col·legi d'arquitectes De Catalunya, Barcelona

· Consell de Mallorca

· Consell Insular d'Eivissa

· Consell Insular de Formentera

· Consell Insular de Mallorca

· Consorci Drassanes Reials i M.M. Barcelona

· Diputació de Barcelona

· Diputación de Córdoba

· Diputacion de Teruel

· El Corte Inglés SA, Madrid

· ESADE

· Facial Life SI, Tenerife

· FAD, Foment de Les Arts i El Disseny, Barcelona

· Fondo de Arte de Banca Masaveu , Madrid

· Fondo de Arte del Banco Popular Español, Madrid

· Fons d'art de La Caixa de Pensions , Barcelona

· Fundação Serralves, Porto - Portugal

· Fundació d'art Caixa de Girona, Girona

· Fundació Francisco Godia, Barcelona

· Fundació Gala-Salvador Dalí, Figueres

· Fundació Miró, Barcelona

· Fundació Privada Vila Casas

· Fundación Arte y Tecnología · De Telefónica, Madrid

· Fundación Mapfre-Vida, Madrid

· Fundación Museo Jorge Oteiza, Alzuza, Navarra

· Galeria Alfama, Madrid

· Galeria Balboa 13, Madrid

· Galeria Ciento, Barcelona

· Galeria de Arte, Sevilla

· Galeria d'art Sant Lluc, Olot, Girona

· Galeria Felix Rodríguez, Santa Cruz De Tenerife

· Galeria Joan Prats, Barcelona

· Galeria Maeght, Barcelona

· Imact, Tortosa

· Institut de Cinema Català

· Institut de Cultura De Barcelona, Barcelona

· Institut Valencià D'art Modern (IVAM, València

· Junta de Andalucía, Museo BBAA de Granada

· Kultura, Ideas y Estrategias Para El Patrimonio, SL

· Magatzems dels Museus Municipals, Barcelona

· Mairie de Perpignan

· Molecula Xarxa Professionals En Museografia SL

· Muséé d'art Moderne, Ceret, França

· Museo de Abizanda, Abizanda, Huesca

· Museo de Arte Contemporáneo de Alicante

· Museo de Arte Contemporáneo de Sevilla

· Museo de Bellas Artes "San Pio V", València

· Museo de Bellas Artes de Bilbao

· Museo de Bellas Artes, La Corunya

· Museo de La Alhambra, Granada

· Museo del Prado, Madrid

· Museo Guggenheim, Bilbao

· Museo Nacional Centro de Arte · Reina Sofía, Madrid

· Museo Nacional de Arquelogía · Marítima, Cartagena

· Museo Nacional de Escultura, Valladolid

· Museo Nacional de Filipinas, Manila, Filipinas

· Museo Picasso de Málaga, Málaga

· Museo Provincial de Cuenca, Cuenca

· Museo Provincial de Zaragoza, Zaragoza

· Museo Sorolla. Ministerio de Cultura

· Museu Biblioteca Balaguer, Vilanova I La Geltrú, Barcelona

· Museu Comarcal d'arqueologia "Salvador Vilaseca", Reus

· Museu Comarcal de L'anoia, Igualada, Barcelona

· Museu Comarcal i Diocesà de Solsona, Solsona

· Museu d'Arqueologia d'Alacant, Alacant

· Museu d'Art de La Pell, Vic, Barcelona

· Museu d'Història de Catalunya, Barcelona

· Museu d'Història de La Ciutat, Barcelona

· Museu d'Art Contemporani (MACBA), Barcelona

· Museu d'Art Contemporani d'Eivissa

· Museu d'Art de Girona, Girona

· Museu d'Art Modern, Tarragona

· Museu de Granollers, Barcelona

· Museu de L' Anxova i de La Sal, L'Escala, Girona

· Museu de La Ciència i de la Tècnica de Catalunya, Terrassa

· Museu de La Ciutadella de Roses, Roses

· Museu de Menorca, Maó, Menorca

· Museu de Sabadell, Sabadell, Barcelona

· Museu de Valls, Valls, Tarragona

· Museu del Bruc, El Bruc, Barcelona

· Museu del Perfum, Andorra

· Museu Diocesà de Tarragona

· Museu Diocesà d'Urgell, La Seu d'Urgell

· Museu Episcopal de Vic, Vic, Barcelona

· Museu Etnològic de Barcelona, Barcelona

· Museu Frederic Marès, Barcelona

· Museu Militar de Menorca, Es Castell, Menorca

· Museu Morera, Lleida

· Museu Municipal de Nàutica, El Masnou

· Museu Olímpic i de L'esport de Barcelona, Barcelona

· Museu Palau Mercader, Cornellà de Llobregat

· Museu Picasso, Barcelona

· Ordax Coordinadora de Ttes. y Mercancias S.L.

· Palau Macaya, Barcelona

· Patrimoni Artístic Nacional d'Andorra, Andorra La Vella

· Rubens, SL

· Seminari Salesià Martí-Codolar

· Servei d'atenció a Museus, Girona

· TEA Tenerife Espacio de Las Artes

· The Jewish Museum, New York

· Vasa Galerien GmbH , Berlín – Alemanya

· Venis, SA

· Virreina, SL

EQUIRO
1922